

PN-EN 16630:2015-06

SYMBOL:

SW-4

DRAŻEK Z
UCHWYTAMI

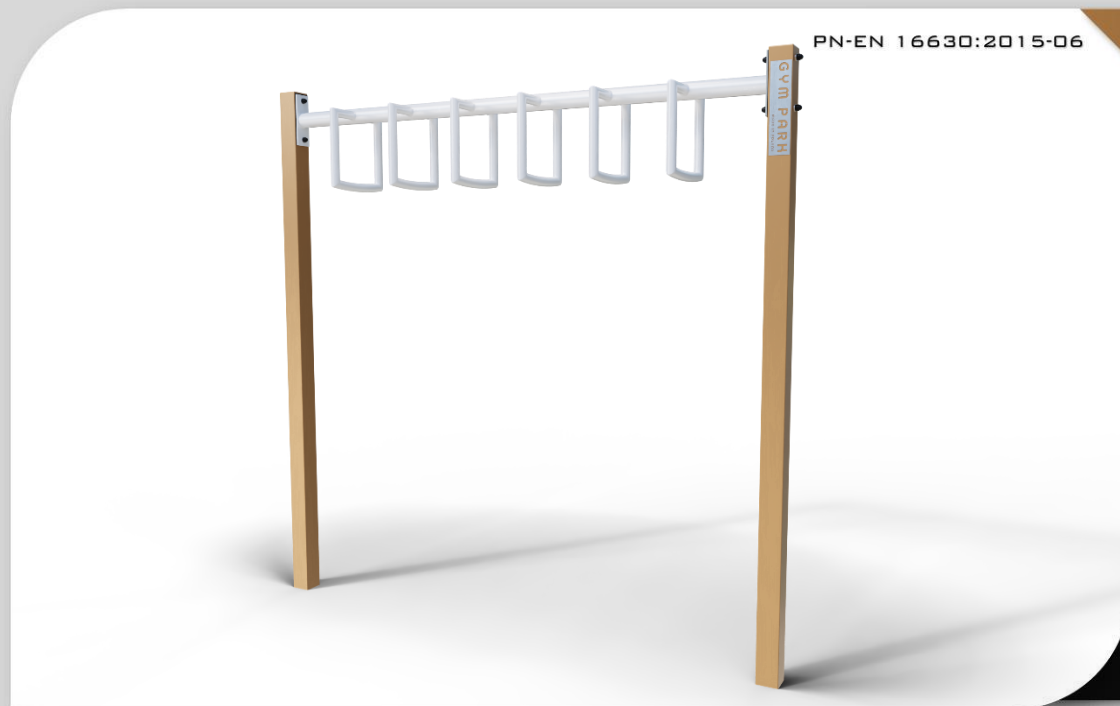

OPIS

Drażek z uchwytami SW-4 – umożliwia trenowanie, wykorzystując różne wersje uchwytu, angażując mięśnie przedramion, ramion oraz pleców. Pozwala na trening siłowy, między innymi podciągnięcia oraz wznosy nóg do drążka, ale również trening sprawnościowy – małpi gaj.

DANE TECHNICZNE

HIC: 120 cm
Wymiary: 310x31x217 cm
Wymiary po montażu: 230x31x217 cm
Minimalny wzrost: 140 cm
Maksymalny ciężar: 150 kg
Norma: PN-EN 16630:2015-06



WYKONANIE

Zgodność z normą: PN-EN 16630:2015-06

Budowa urządzenia:

- profil stalowy 80x80 – grubość ścianki 3mm;
- rura stalowa $\phi 60,3$, $\phi 33,7$ – grubość ścianki 3,2mm;

Malatura:

- podkład epoksydowy;
- farba nawierzchniowa poliestrowa;

Elementy dodatkowe:

- trwałe logo wycinane laserowo ze szrotkowanej stali nierdzewnej.

PROJEKT

PRODUKCJA

MONTAŻ

SERWIS

100% MADE IN POLAND

STREFA BEZPIECZEŃSTWA

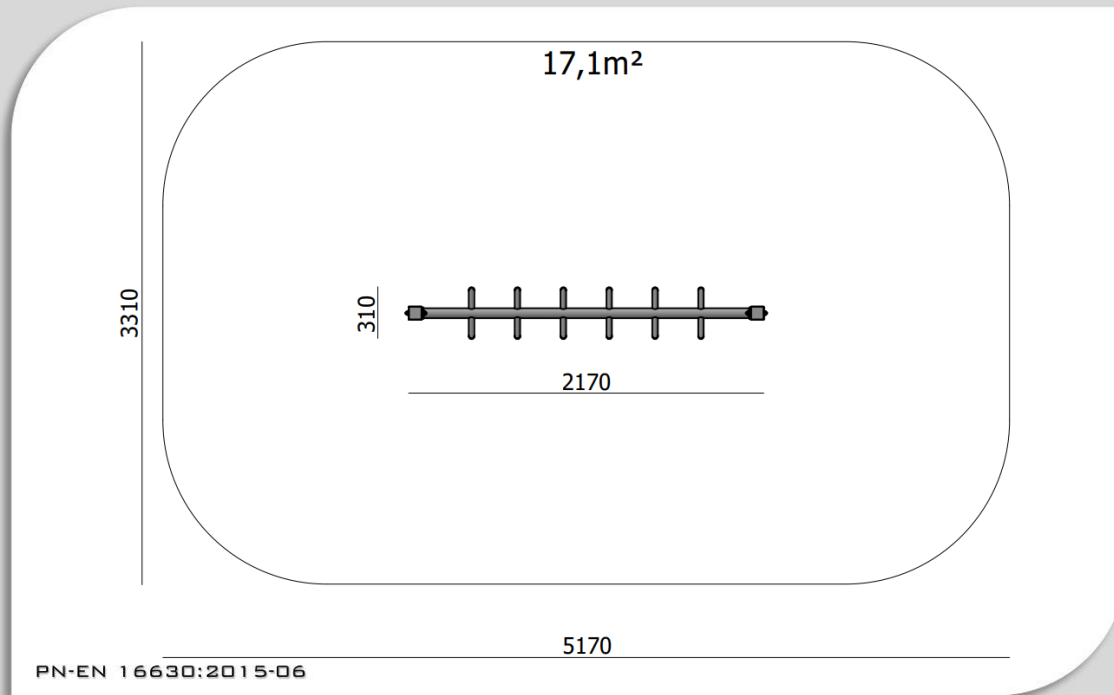

SYMBOL:

SW-4

MONTAŻ

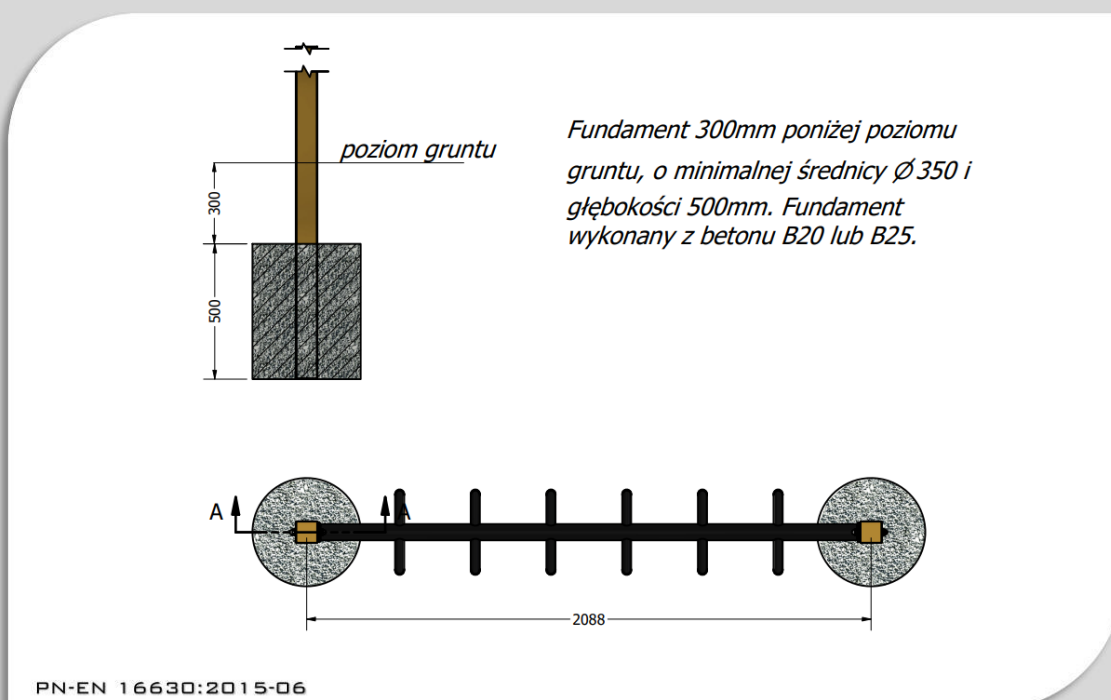

SYMBOL:

SW-4

WYSOKOŚCI

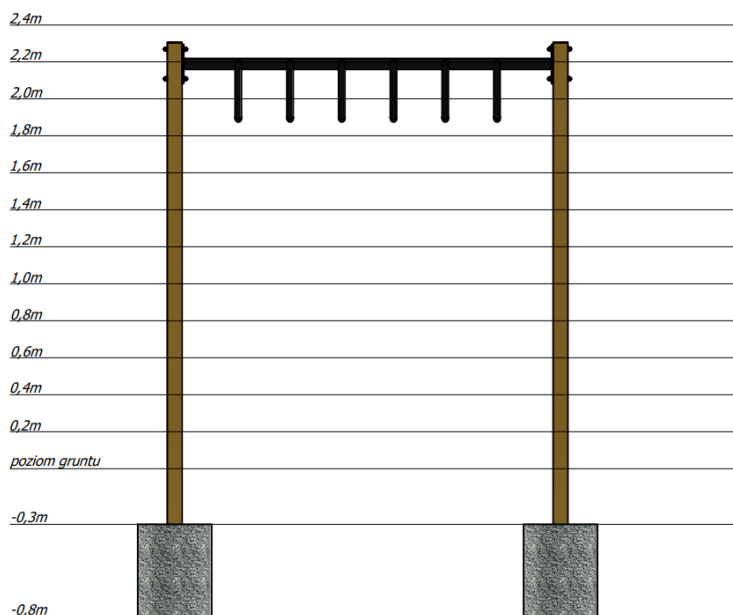

PN-EN 16630:2015-06

SYMBOL:

SW-4



PN-EN 16630:2015-06

SYMBOL:

SW-4

PROJEKT

PRODUKCJA

MONTAŻ

SERWIS

100% MADE IN POLAND